

Montage- und Einstellanleitungen

Einstellanleitung

heroyal WF 100

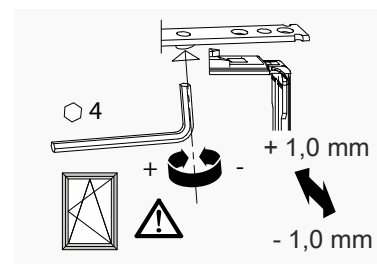
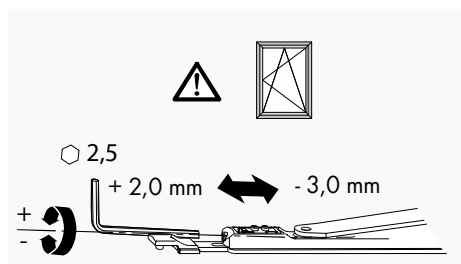

Bei MV:
siehe Andruckeinstellung
Seite 3!

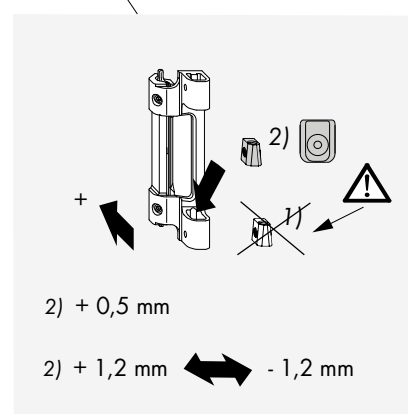
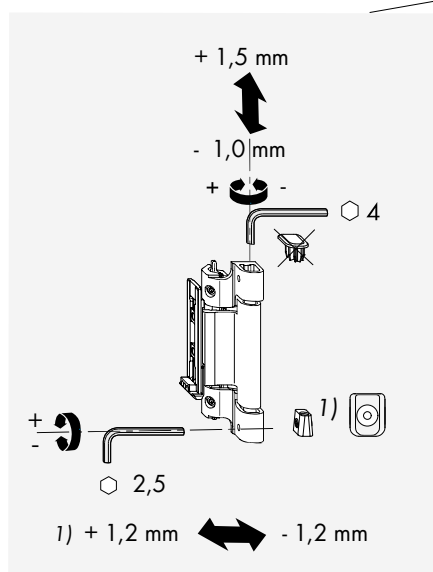
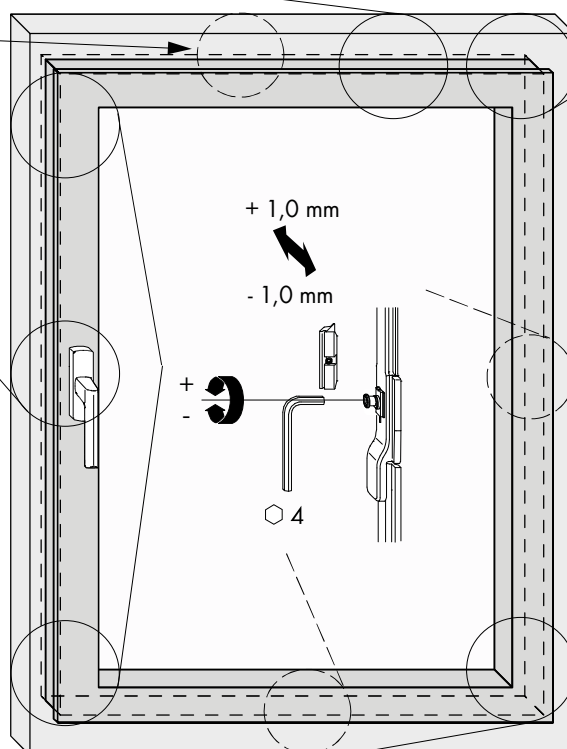
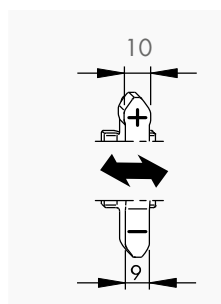

- 1) Seiteneinstellung mittels Standard-Stellstück ALU 5200.
- 2) Zur Andruckeinstellung Standard-Stellstück entfernen und „Stellstück AV“ (Messing), nach Bedarf (mit integrierter Seiteneinstellung) einsetzen.

Montage- und Einstellanleitungen

Montageanleitung

heroal WF 100 i

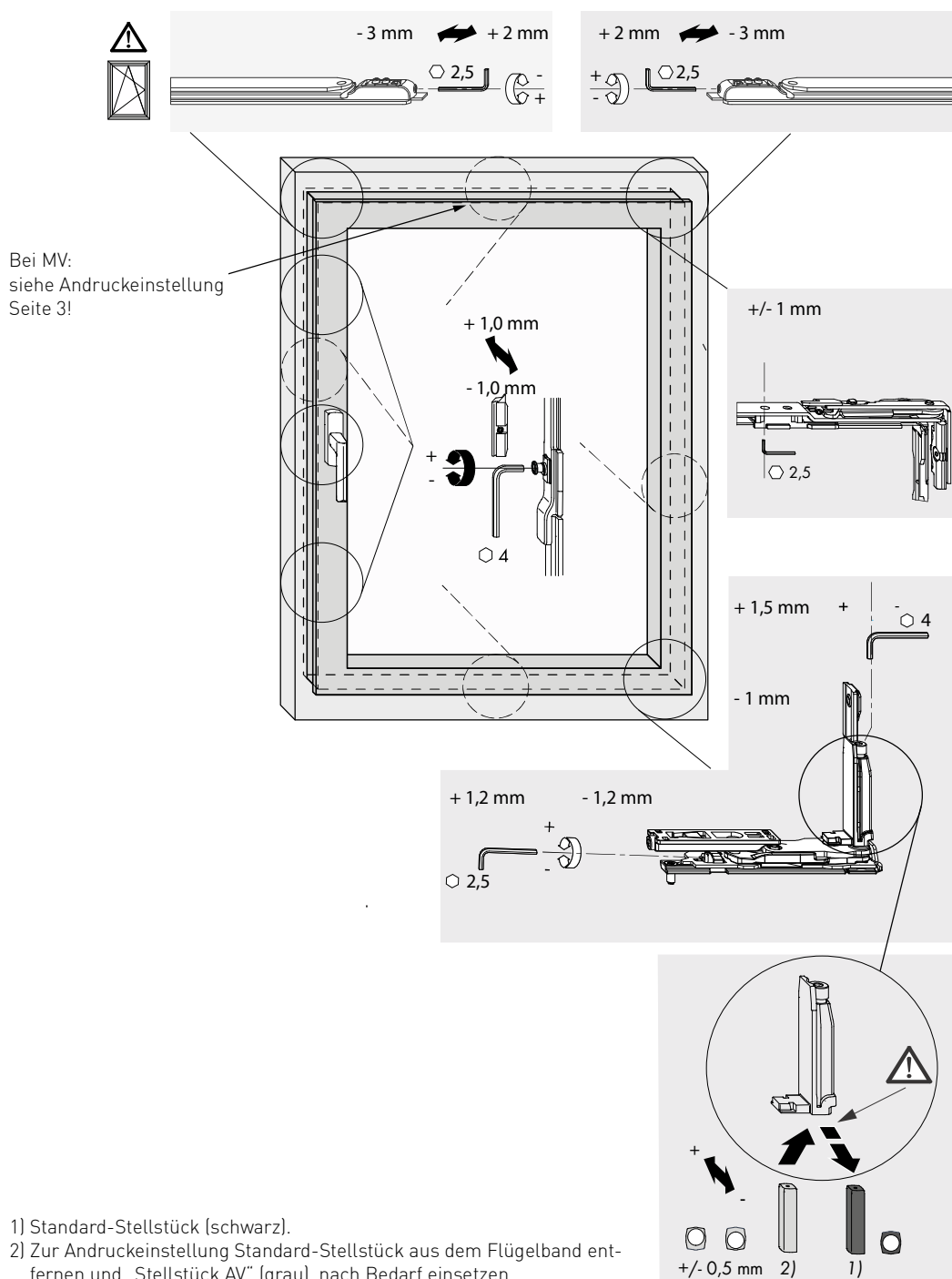

» Einstellschrauben nur in die angegebene Richtung drehen!